

Муниципальное бюджетное дошкольное образовательное учреждение
«Детский сад № 212 «Солнышко» общеразвивающего вида
(МБДОУ «Детский сад №212 «Солнышко»)

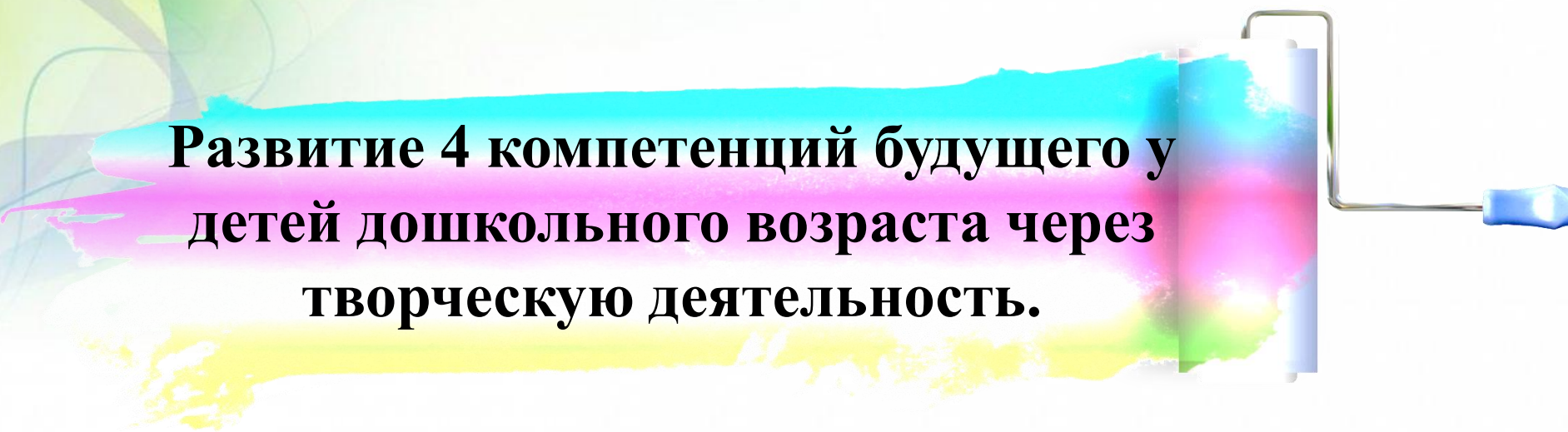

**Развитие 4 компетенций будущего у
детей дошкольного возраста через
творческую деятельность.**

**Галанова Ольга Сергеевна,
педагог-психолог**

Лев Семёнович Выготский-исследователь особенностей детского развития и советский психолог, впервые связавший педагогику и психологию. Прошло много времени, но его **9 принципов воспитания**, не потеряли своей актуальности, важности и значимости.



- **Не мешайте ребёнку исследовать мир.** Не нужно накладывать на действия ребёнка слишком много запретов, особенно если это не угрожает ему. Дети любопытны от природы, именно любопытство движет их к знаниям и помогает развиваться.

«У ребенка свое умение видеть, думать и чувствовать, нет ничего глупее, чем пытаться подменить у них это умения нашим»

Жан Жак Руссо



Развитие творческого потенциала детей вне дошкольного учреждения

■ регулярно

■ редко

■ никогда

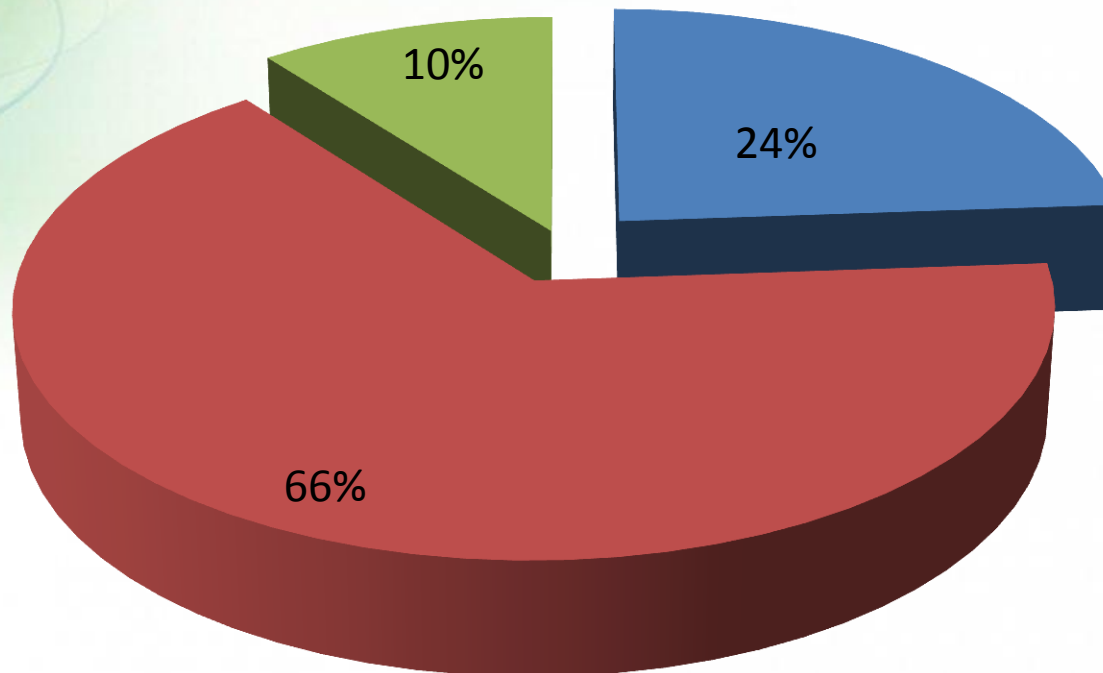

Креативность

позволяет оценивать ситуацию с разных сторон, принимать нестандартные решения.

Критическое мышление

позволяет оценивать много разных вариантов и выбирать из них лучший, эмоциональный интеллект.

Концепция

4 К

Коммуникация

позволяет правильно и эффективно общаться, налаживать социальные связи, объяснять свою точку зрения.

Командная работа

Позволяет определять общую задачу и способы ее достижения, распределять роли, оценивать результат.

Креативность

Для развития креативности важна творческая атмосфера. Очень важно, чтобы ребенок был активным творцом и всё пробовал делать самостоятельно.





Критическое мышление

Как воспитывать критическое мышления у дошкольников? В первую очередь через создание доверительной среды. Второй важный аспект — развитие эмоционального интеллекта, обучение детей распознаванию своих и чужих эмоций, умению их определить, назвать и контролировать.



Коммуникация

Способность договариваться, налаживать социальные связи, слушать собеседника и объяснять свою точку зрения. Умение правильно и эффективно общаться, чувствовать себя комфортно в любой среде и строить беседу с любым человеком. Все эти умения развиваются в коллективной работе.



Командная работа

Полезно, когда дети не соревнуются, а учатся помогать друг другу и приносить что-то свое в общее решение: обмен опытом, мнениями и знаниями очень важен.



Отсутствие свободы выбора и возможности использовать собственный опыт- верный путь к тому, чтобы заглушить творческий порыв ребенка.



Главные принципы арт-терапии:

- одобрение и абсолютное принятие всех продуктов творческой деятельности ребенка независимо от их содержания, формы и качества.
- Желание ребенка – основное условие занятия. Творчество без желания невозможно.
- Непосредственное участие самого педагога в той работе, которую он предлагает ребенку.



Виды нетрадиционных техник рисования:

пальцевая живопись, рисунки ладошкой, рисование мыльными пузырями, рисование ватными палочками, рисование сухими листьями и другим природным материалом, рисование по мокрому листу, техника «эбру» (кляксография, рисование нитками, монотипия, «штамповка»), коллаж, смешанные техники.





Песочная арт-терапия

Цель - эмоционально-личностное развитие ребенка.

Задачи:

- Развитие познавательной активности, памяти, внимания, мышления, творческого воображения, креативности;
- Развитие критического мышления, умения анализировать, планировать, составлять рассказы по воображению;
- Формирования навыка экспериментирования с песком и водой;
- Развитие навыков взаимодействия друг с другом, умения работать в коллективе, осознавать себя частью коллектива;
- Воспитание положительных качеств личности: самостоятельности, усидчивости, терпения, аккуратности, уважительного отношения друг к другу.

Программа включает в себя:

- Занятия с сухим и мокрым песком в педагогической песочнице;
- Рисование песком и составление композиций на световых планшетах;
- Занятия по экспериментированию с водой и песком.
- Работа с родителями (консультации, мастер-классы, тренинги)





Повышение интереса к творческой деятельности у родителей, позволит заниматься с детьми в домашних условиях и укрепит детско-родительские отношения.



*Если знаешь зачем, найдется
любое как...*

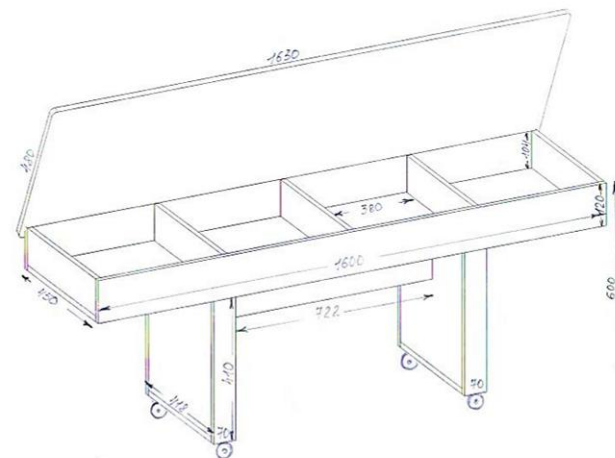



Занятия в педагогической песочнице.

В общей большой песочнице дети получают возможность развития навыков коллективного взаимодействия путем построения общего мира совместно с другими ребятами, где являются сами творцами.



Рисование песком на световых планшетах

В нашем волшебном уголке мы вместе творим чудеса, будто на холсте мы пишем картины, а вместо красок песок.

Преимущества метода рисования песком перед другими формами арт-терапии очень прост ведь процесс несложен и приятен, и здесь важен процесс, а не результат.





Способы рисования, которые мы освоили и продолжаем совершенствовать:

- Просеивание
- Расхлопывание
- Дождик
- Рисование кулаком
- Рисование ладонью
- Рисование щепотью
- Рисование мизинцами
- Рисование с помощью песочных карандашей
- Использование декоративных украшений

- Рисование симметрично двумя руками
- Отсечение лишнего
- Насыпание из кулачка
- Рисование пальцем
- Выдувание рисунка
- Использование трафаретов



Занятия с водой

Игра с водой - это естественная форма деятельности для каждого ребенка, оказывает приятное успокаивающее воздействие, дает эмоциональную разрядку. В ходе экспериментирования с водой и песком развивается наблюдательность, умение сравнивать, делать выводы, а также дети учатся работать в паре.





**Если сам не умеешь-других не научишь,
Если сам не «болеешь»-других «не
заразишь»
Если сам не творишь, то и других не
заставишь»**

